

从射影几何模型看 精神分析实践中的“真理”

蔡婷婷

内容提要

a

a

关键词

610072

一、前言

[1]

[1]Maurice Merleau-Ponty,

17PJ259
, Paris Gallimard, 1945, p.XI.

Unheimliche

méconnaissance

1962- 1963

angoisse^[2]

[1]

Unheimliche/étr

Le manque vient à manquer^[3]

二、“镜像”与分析家的位置

1949

[4]

[5]

[1][3]Jacques Lacan, *Écrits*, Paris: Seuil, 2004, p.74, p.53.

[2]Cf. Sigmund Freud, *L'inquiétante étrangeté*, in *Œuvres complètes*, Paris: Gallimard, 1985.

[4]Cf. Jacques Lacan, *Le stade du miroir comme formateur de la fonction du Je telle qu'elle nous est révélée dans l'expérience psychanalytique*, in *Œuvres complètes*, Paris: Seuil, 1966.

[5]Jacques Lacan, *Œuvres complètes*, Paris: Seuil, 1998, p.281.

O
H
H
S
O
1

O T
H

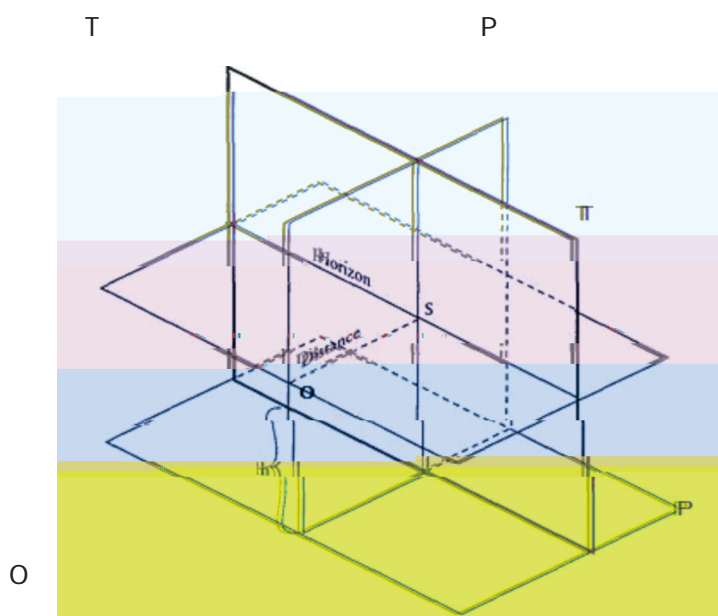

图

2

[1] Girard Desargues, Brouillon Projet d'une atteinte aux événements des rencontres du Cône avec un Plan, in René Taton, *Leçons de Géométrie Projective*, Paris P.U.F., 1951, p.99.

O S T
 OS = OS 3
 O

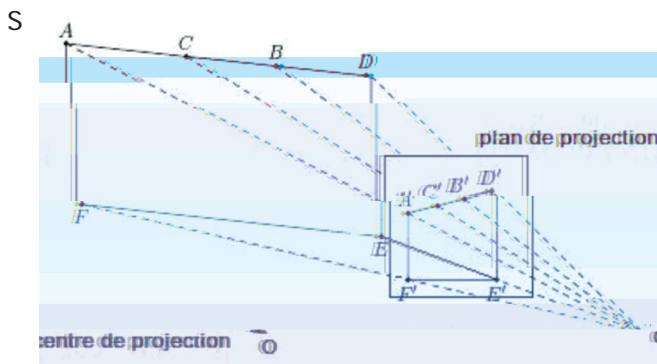

图

4

四、拉康提出的问题

A O OA P
 T a a A T

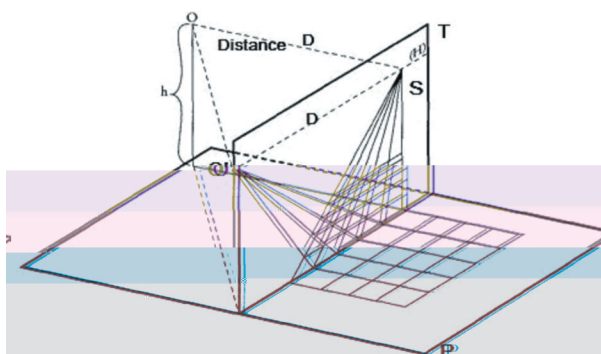

图

O T
 O T
 B O C
 I D T

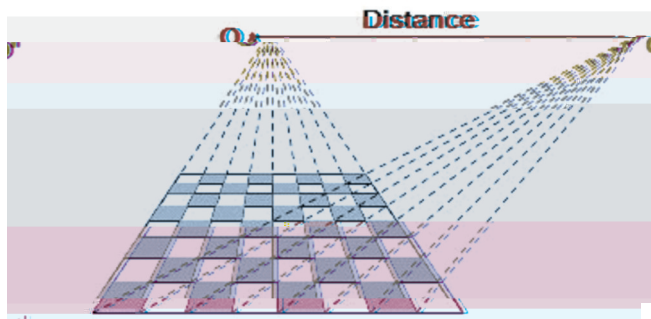

图

5

B A
 B b
 T
 O T
 O C
 O C OC

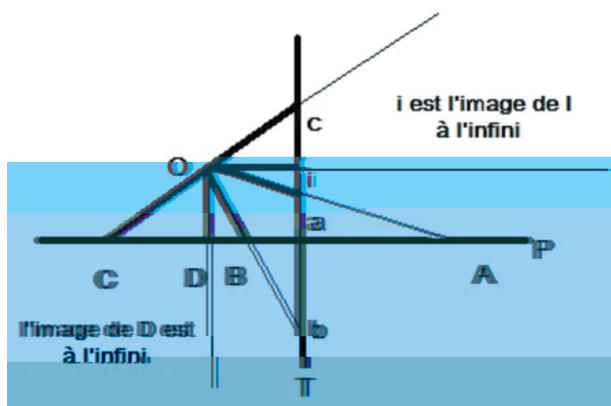

图

[1] Cf. Jacques Lacan,

, séminaire XIII, inédit, leçon du 4 mai 1966.

[1]

O O

B C O D OD T

D T

T i

i I T i I

OI P

[2]

[3]

5

P T O

P T

[1] Cf. Jacques Lacan,

, séminaire XIII, inédit, leçon du 4 mai 1966.

[2]

Cf. Leon Bat

tista Alberti, , Paris: Macula, Dédale, 1992

[3] Jacques Lacan,

Paris: Seuil, 1973, pp.88- 89.

五、“假设知道的主体”与精神分析实践中的“真理”

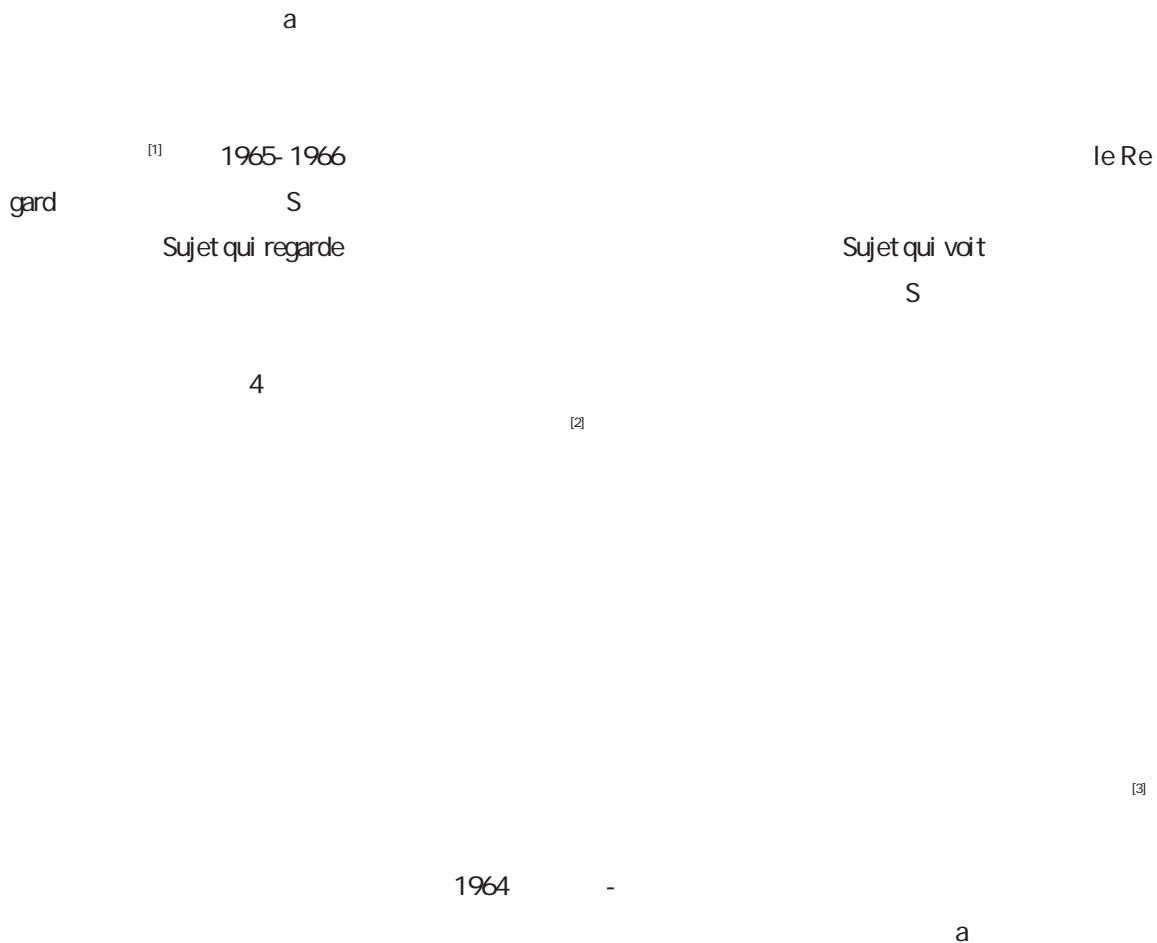

[1] Sigmund Freud, *La dynamique du transfert*, in *Œuvres complètes*, Paris: P.U.F., 1953, p.50 Jacques Lacan, *Œuvres complètes*, séminaire VIII, Paris: Seuil, 2001, pp.203- 236

[2]

Cf. Sigmund Freud, *Un enfant est battu*, in *Œuvres complètes*, Paris: P.U.F., 2010

Cf. Jacques Lacan, *Œuvres complètes*, Paris: Seuil, 2004, pp.85- 98, Jacques Lacan, *Œuvres complètes*, séminaire XIV, inédit ed, leçon du 21 juin 1967.

[3] Cf. Jacques Lacan, *Œuvres complètes*, séminaire XV, inédit ed, leçon du 29 novembre 1967.